

MÓVEL MULTIMÍDIA

CÂMARA DE VEREADORES



FERRARI - Arquitetura & Engenharia LTDA
 CNPJ: 26.722.864/0001-00
 Rua Barão do Rio Branco, nº 750 - Rodeio / SC
 (47) 3384-1894 | arquiteto@arquiteturaferrari.com.br

PROJETO MOBILIÁRIO - CÂMARA DE VEREADORES DE RODEIO

REFERÊNCIA
 DETALHE PISO ELEVADO

DATA: MARÇO/2020

ESCALA: SEM ESCALA

PRANCHA: 1 de 3

OBSERVAÇÃO:
 VISÃO GERAL PISO ELEVADO EM ESTRUTURA METÁLICA PARA APOIO SUPERIOR EM TABLADO DE MADEIRA

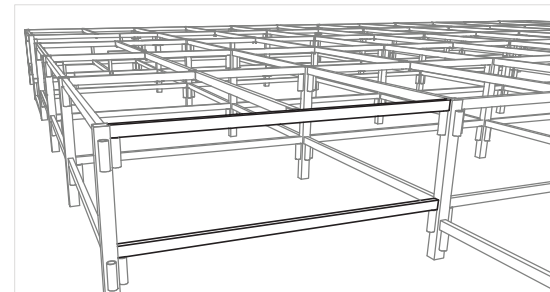
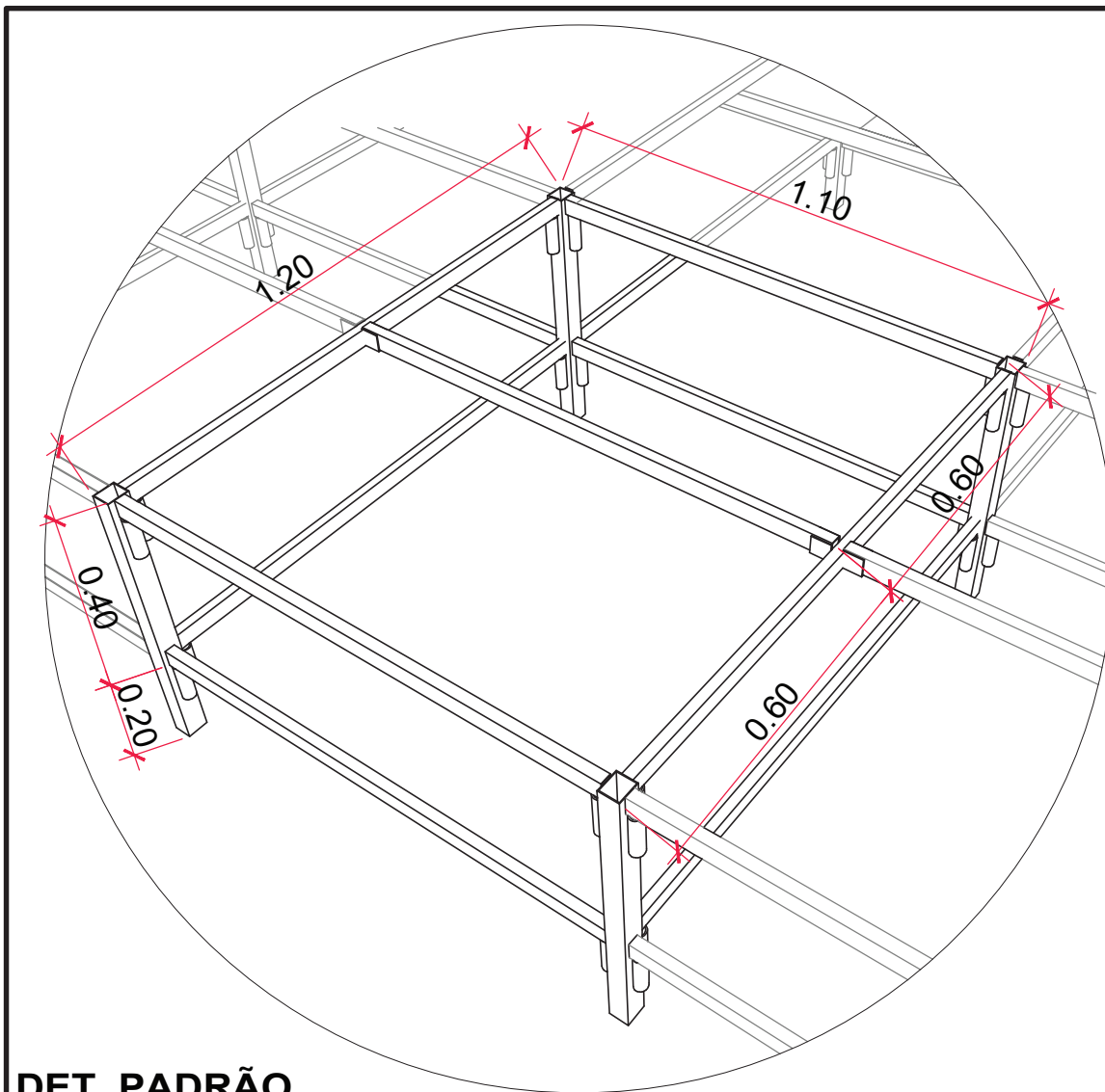

ELEMENTO TRANSVERSAL

DIMENSÃO

**115 x 3 x 3
(PERFIL C OU U)**

QTD.: 120 PEÇAS

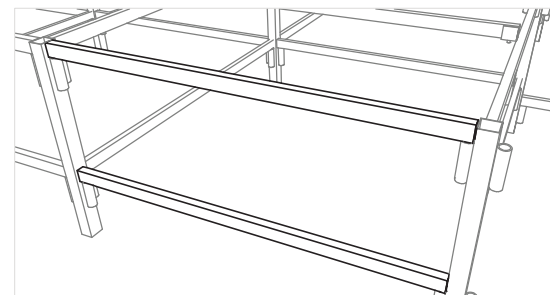

ELEMENTO LONGITUDINAL

DIMENSÃO

**100 x 3 x 3
(PERFIL C OU U)**

QTD.: 158 PEÇAS

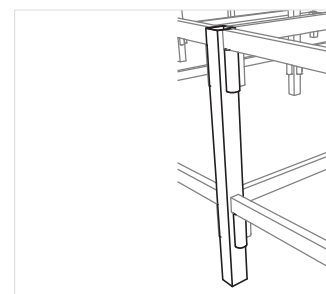

ELEMENTO VERTICAL C/ CONSOLO

DIMENSÃO

**60 x 5 x 5
(PERFIL C OU U)**

QTD.: 53 PEÇAS

CONSOLO CONFORME
DIMENSIONAMENTO DO
SERRALHEIRO
(QUANTIDADE BASEADA
NA NECESSIDADE DE
APOIO)

DET. PADRÃO
PISO ELEVADO METÁLICO



FERRARI - Arquitetura & Engenharia LTDA
CNPJ: 26.722.864/0001-00
Rua Barão do Rio Branco, nº 750 - Rodeio / SC
(47) 3384-1894 | arquiteto@arquiteturaferrari.com.br

PROJETO MOBILIÁRIO - CÂMARA DE
VEREADORES DE RODEIO

REFERÊNCIA
DETALHE PISO ELEVADO

DATA: **MARÇO/2020**

ESCALA: **SEM ESCALA**

PRANCHA: **2 de 3**

OBSERVAÇÃO:

**DIMENSIONAMENTO PADRÃO DA
DISTRIBUIÇÃO DO PISO
ELEVADO METÁLICO**

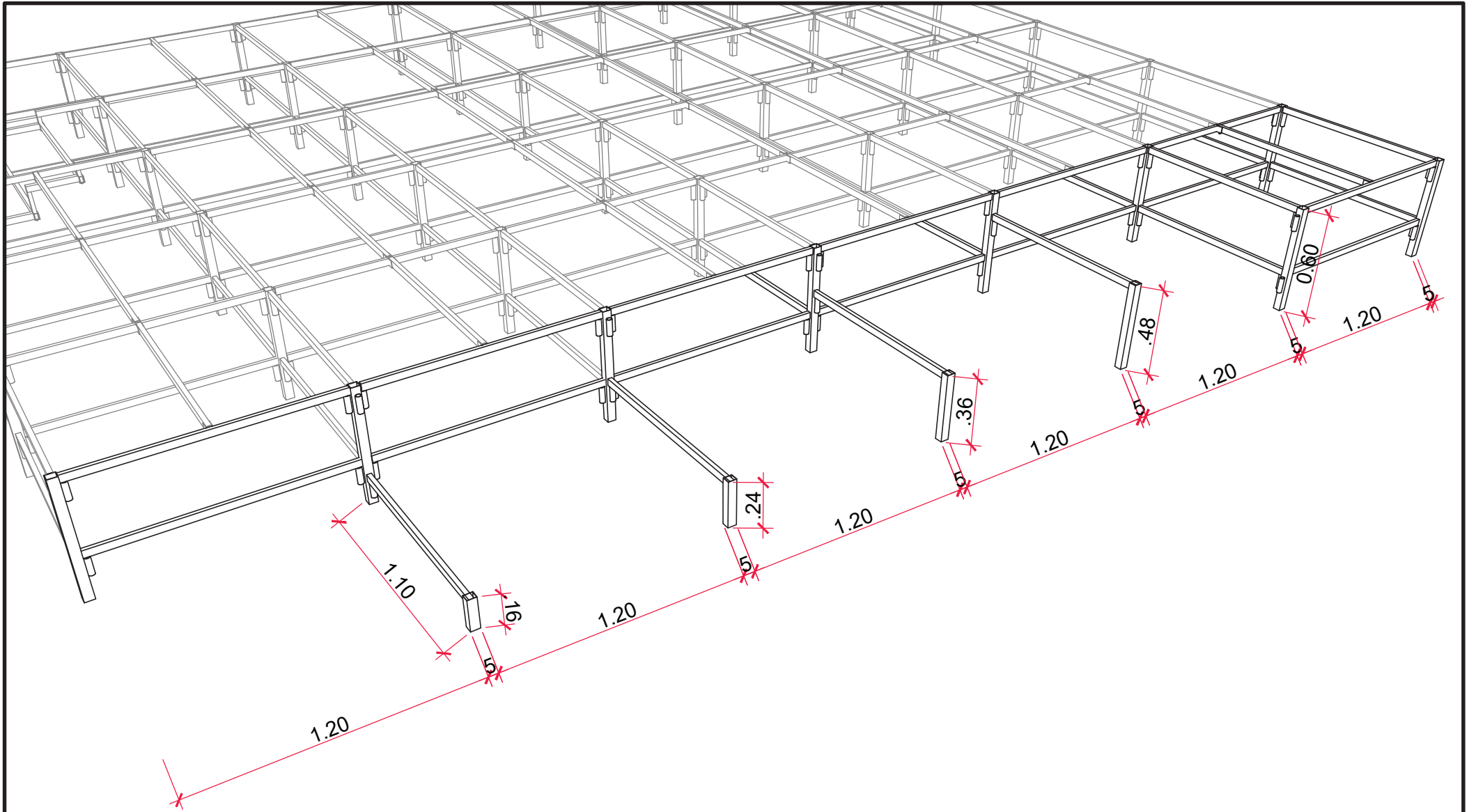

FERRARI - Arquitetura & Engenharia LTDA
 CNPJ: 26.722.864/0001-00
 Rua Barão do Rio Branco, nº 750 - Rodeio / SC
 (47) 3384-1894 | arquiteto@arquiteturaferrari.com.br

PROJETO MOBILIÁRIO - CÂMARA DE
 VEREADORES DE RODEIO

REFERÊNCIA
 DETALHE PISO ELEVADO

DATA: MARÇO/2020

ESCALA: SEM ESCALA

PRANCHA: 3 de 3

OBSERVAÇÃO:
 DIMENSIONAMENTO E ESPAÇAMENTO DA
 ESTRUTURA METÁLICA PARA A RAMPA DE
 ACESSIBILIDADE